

# ప్రత్యక్షపు గుడారమును

## నిలువబెట్టుట మరియు

### ప్రతిష్ఠించుట

40వ అధ్యాయము పుస్తకానికి తగిన ముగింపును ఇస్తుంది. దేవుడు ఇశ్రాయేలీయులను ఐగుప్తు యొక్క బానిసత్వం నుండి విడిపించి, తన ప్రజలను సీనాయి యొద్దకు తీసుకువచ్చి, వారితో ఒక నిబంధన చేసుకున్నాడు, మరియు తన ధర్మశాస్త్రమును వారికిచ్చాడు. ఇశ్రాయేలీయులు విశ్వాసములేని వారైనప్పటికీ, ఆయన దయతో “వారి మధ్యలో నివసించుటకు” (25:8) ఒక స్థలమును నిర్మించుట అను ఆధిక్యతను వారికి ఇచ్చాడు. చివరి అధ్యాయము ప్రత్యక్షపు గుడారము ఎలా నిర్మించబడిందో వివరిస్తుంది మరియు ఇశ్రాయేలీయుల సాహసం యొక్క చివరి క్షణాల వివరాలు: తన ప్రజల మధ్య తన గృహములో నివసించుటకు దేవుని యొక్క అవరోహణము.

ఈ అధ్యాయము మొత్తం బాగము యొక్క సాహిత్య నిర్మాణాన్ని ప్రతిబింబిస్తుంది. నిర్గమకాండము 25-31లో, దేవుడు ప్రత్యక్షపు గుడారము నిర్మాణము యొక్క సూచనలను తెలియజేసాడు. నిర్గమకాండము 36-39 ఆ సూచనలు ఎలా అమలుజరిగాయో తెలుపుతుంది. 40:1-15లో, ప్రత్యక్షపు గుడారము ఎలా నిలబెట్టాలో మరియు ప్రతిష్ఠించాలో దేవుడు తెలియజేసాడు; దేవుని యొక్క నిర్దేశాలను ఖచ్చితముగా మోషే ఎలా అనుసరించెనో 40:16-33 వివరిస్తుంది. అప్పుడు దేవుడు ప్రత్యక్షపు గుడారముపైకి దిగివచ్చి, ఆ కట్టడమంతయు నింపబడియున్న మేఘము ద్వారా ఆయన సన్నిధిని ప్రత్యక్షపరచుకొనుట (40:34, 35). వారి యొక్క అరణ్య సమయంలో ఇశ్రాయేలీయుల కొరకు నిరంతర మార్గదర్శకత్వమును యెహోవా దయచేసిన అని సూచించుట ద్వారా నిర్గమకాండము ముగించబడింది (40:36-38).

## ప్రత్యక్షపు గుడారమును నిలువబెట్టుటకు మరియు

ప్రతిష్ఠించుటకు సూచనలు (40:1-15)

ప్రత్యక్షపు గుడారమును నిలువబెట్టుటకు ఉన్న నిర్దేశాలు (40:1-8)

<sup>1</sup>మరియు యెహోవా మోషేతో ఇట్లనెను <sup>2</sup>మొదటి నెలలో మొదటి దినమున నీవు ప్రత్యక్షపు గుడారపు మందిరమును నిలువబెట్టవలెను. <sup>3</sup>అచ్చట నీవు సాక్ష్యపు మందసమును నిలిపి ఆ మందసమును అడ్డ తెరతో కప్పవలెను. <sup>4</sup>నీవు బల్లను లోపలి తెచ్చి దాని మీద క్రమముగా ఉంచవలసినవాటిని ఉంచి దీపవ్యక్తమును లోపలికి తెచ్చి దాని ప్రదీపములను వెలిగింపవలెను. <sup>5</sup>సాక్ష్యపు మందసము నెదుట ధూమము వేయుటకు బంగారు వేదికను ఉంచి మందిరద్వారమునకు తెరను తగిలించవలెను. <sup>6</sup>ప్రత్యక్షపు గుడారపు మందిరద్వారము నెదుట దహన బలిపీఠమును ఉంచవలెను; <sup>7</sup>ప్రత్యక్షపు గుడారమునకును బలిపీఠమునకును మధ్యను గంగాళమును ఉంచి దానిలో నీళ్లు నింపవలెను. <sup>8</sup>తెరలచుట్టు ఆవరణమును నిలువబెట్టి ఆవరణద్వారము యొక్క తెరను తగిలించవలెను.

వచనములు 1, 2. అధ్యాయం మొదలవుతుండగా, ఒక అంశ వాక్యము ఎవరు (యెహోవా) ఎవరితో (మోషే) మాట్లాడుతున్నారు, ఏమి జరగబోతుంది (ప్రత్యక్షపు గుడారపు మందిరమును ఏర్పరచుట), మరియు అది ఎప్పుడు జరగబోతుంది (మొదటి మాసములో మొదటి దినమున) మాట్లాడుతుంది.

“మొదటి మాసము మొదటి దినము” అనునది ఇశ్రాయేలీయుల విమోచన యొక్క రెండవ సంవత్సరములో మొదటి దినమును సూచిస్తుంది (40:17). ఐగుప్తు నుండి వారు విడిపించబడిన తరువాత “మూడవ నెలలో . . . ఆ దినమున” (ఖచ్చితముగా మూడు మాసములులో) ఇశ్రాయేలీయులు సీనాయికి చేరుకున్నారు (19:1). వాక్యము ప్రకారము, మోషే బంగారు దూడ యొక్క విషాదమునకు ముందు “ఆ కొండమీద రేయింబవళ్లు నలుబది దినములుండెను” (24:18). రెండవవారు అతడు ఇంకొక నలుబది రాత్రులు నలుబది పగళ్లు నిబంధన పొందుకొనుట కొరకు గడిపెను (34:28). ఇశ్రాయేలీయులు ఐగుప్తు విడిచినప్పటినుండి తొంభై రోజులు గడిచిపోయాయని నిర్ణయకాండము 19:1 సూచిస్తే, కథనంలో నమోదు చేయబడిన అదనపు సంఘటనలు కొరకు అవసరమైన సమయము లెక్కించకుండా, నలభై దినాల ఇతర రెండు కాలాలు మొత్తమును 170 రోజులు చేస్తాయి. అందువలన, ఇశ్రాయేలు దాదాపు ఆరు నెలల్లో ప్రత్యక్షపు గుడార నిర్మాణాన్ని నిర్మించింది.<sup>1</sup>

దాదాపు ఆరు నెలలు సుదీర్ఘ నిర్మాణ కాలంకు భిన్నంగా, ఆ డేరా ఒక రోజులో పెట్టబడుతుంది. ప్రత్యక్షపు గుడారము నిలువబెట్టుట కొరకు ఏర్పాటు చేయబడిన ఆ ప్రత్యేక దినము గుడారపు నిర్మాణం దాని యొక్క నిర్మాణం నుండి వేరుగా ఉన్నట్లు సూచిస్తుంది. స్వాభావికపరంగా ఇది ఆరాధించుటకు ఒక చిన్న స్థలము. ప్రత్యక్షపు

గుడారముతో అనుబంధించియున్న వస్తువులన్నీ ఇప్పటికే నిర్మించబడినాయి. సంపూర్ణి చేయుటకు విభాగాలన్ని జతగా పెట్టే దినమే మిగిలియున్నది.

మోషే యొక్క “గుడారము” (33:7) యొక్క పని ప్రత్యక్షపు గుడారమునకు బదిలీ చేసినట్లు “ప్రత్యక్షపు గుడారపు మందిరము” యొక్క వివరణ సూచిస్తుంది. అప్పటి నుండి, ప్రత్యక్షపు గుడారమే “మందిరము” దేవుడు ఆయన ప్రజలను లేదా వారి ప్రతినిధులను ఎదుర్కొనే స్థలము. అది బలులు అర్పించుటకు మరియు దేవుని ఆరాధించుటకు ప్రజలు కూడుకునే స్థలము కూడా.

**వచనము 3.** గుడారము ఏర్పాటు చేబడిన తరువాత, ఉపకరణములు సరైన క్రమంలో ఉంచుతారు. ప్రారంభించుటకు, సాక్ష్యపు మందసము అతి పరిశుద్ధ స్థలములో పెట్టబడాలి. “నిబంధనా మందసము” అనునది “సాక్ష్యపు మందసముగా” పిలువబడింది ఎందుకనగా అది రెండు రాతి శాసనపు పలకలను కలిగియుండి మరియు ఆయన ప్రజలతో ఉన్న దేవుని యొక్క నిబంధనకు సాక్ష్యము వహిస్తున్నాయి (25:16, 21; 40:20). తరువాత, అతి పరిశుద్ధ స్థలము నుండి పరిశుద్ధ స్థలమును వేరుపరచుటకు తెర వ్రేలాడదీయవలెను.

**వచనములు 4, 5.** దీని తరువాత, పరిశుద్ధ స్థలముకు సంబంధించిన వస్తువులు ఏర్పాటు చేయాలి: సముఖపు రొట్టెలు కలిగియున్న బల్ల, [విడు] ప్రదీపములతో ఉన్న దీపవ్యక్తము, మరియు పరిమళ ద్రవ్యములు ధూపము వేయుటకు ఉన్న బంగారు బలిపీఠము. అప్పుడు పరిశుద్ధ స్థలము యొక్క ప్రవేశ ద్వారము కప్పియున్న ముసుగు లేదా “తెర” వ్రేలాడవచ్చు (40:21 చూడండి).

**వచనములు 6-8.** తరువాత, గుడారము బయటనున్న ఆవరణము వైపు దృష్టి త్రిప్పబడింది. పేర్కొనబడిన మొదటి విషయమేమనగా ప్రత్యక్షపు గుడారపు ద్వారమునెదుట ఉంచవలసిన ఇత్తడి దహనబలిపీఠము. ప్రత్యక్షపు గుడారమునకును బలిపీఠమునకు మధ్య, గంగాళము ఉంచి దానిలో నీళ్లు నింపవలెను. చివరిగా, తెరలచుట్టు ఆవరణమును నిలువబెట్టి, ఆవరణములోనికి ప్రవేశముగా పనిచేయు తెరను తగిలింపవలెను.

**ప్రత్యక్షపు గుడారమును మరియు యాజకులను**

**ప్రతిష్ఠించుటకు ఉన్న నిర్దేశాలు (40:9-15)**

<sup>9</sup>మరియు నీవు అభిషేకతైలము తీసుకొని మందిరమునకు దానిలోని సమస్తమునకును అభిషేకముచేసి దానిని దాని ఉపకరణములన్నిటిని ప్రతిష్ఠించవలెను, అప్పుడు అది పరిశుద్ధమగును. <sup>10</sup>దహన బలిపీఠమునకు అభిషేకముచేసి ఆ పీఠమును ప్రతిష్ఠించవలెను, అప్పుడు ఆ పీఠము అతిపరిశుద్ధమగును. <sup>11</sup>ఆ గంగాళమునకు దాని పీటకు అభిషేకము చేసి దాని ప్రతిష్ఠించవలెను. <sup>12</sup>మరియు నీవు అహారోనును అతని కుమారులను ప్రత్యక్షపు గుడారము యొక్క ద్వారమునొద్దకు తోడుకొనివచ్చి వారిని నీళ్లతో స్నానము చేయించి <sup>13</sup>అహారోను నాకు యాజకుడగునట్లు అతనికి ప్రతిష్ఠిత వస్త్రములను ధరింపచేసి అతనికి అభిషేకముచేసి అతని ప్రతిష్ఠించవలెను. <sup>14</sup>మరియు

నీవు అతని కుమారులను తోడుకొనివచ్చి వారికి చొక్కాయలను తోడిగించి <sup>15</sup>వారు నాకు యాజకులగుటకై నీవు వారి తండ్రికి అభిషేకము చేసినట్లు వారికిని అభిషేకము చేయుము. వారి అభిషేకము తరతరములకు వారికి నిత్యమైన యాజకత్వ సూచనగా ఉండుననెను.

**వచనము 9.** ప్రత్యక్షపు గుడారమును ఏర్పాటు చేయుటకు నిర్దేశాలను ఇచ్చిన తరువాత, యెహోవా ఆయన ఉపయోగము కొరకు దానిని ప్రతిష్ఠిత చేయుటకు సూచనలను ఇచ్చెను. ఈ సూచనలు కూడా ముందుమాటగా ఒక వాక్యము ద్వారా క్రింది వచ్చే దానిని సంగ్రహిస్తుంది (40:1, 2 చూడండి). **ప్రత్యక్షపు గుడారముతో** అనుబంధం కలిగియున్న ప్రతిదానిని, **దాని యొక్క ఉపకరణములన్నిటిని** కలుపుకొని అభిషేకించుటకు **అభిషేకతైలము** ఉపయోగించమని మోషేకు తెలిపెను. “ఉపకరణములు” అనునవి నిబంధనా మందసము, దీపవృక్షము, బల్ల, మరియు పరిమళ ద్రవ్యముల బలిపీఠముతో కలుపుకొనియున్నది.

అభిషేకము యొక్క ప్రక్రియలో, దేవుని యొక్క ఉద్దేశాల కొరకు దానిని ఒక ప్రక్కన ఏర్పర్చు, మోషే ప్రత్యక్షపు గుడారమును ప్రతిష్ఠించాలి; విషయం మొత్తం పరిశుద్ధమవుతుంది. ప్రతిష్ఠింపబడే వరకు “పరిశుద్ధత” అనునది ప్రత్యక్షపు గుడారమునకు, దాని యొక్క ఉపకరణములకు మరియు మొత్తం సంక్లిష్టతకు వర్ణించలేదు అనునది గమనార్హమైనది.<sup>2</sup> ఇంకా, దానిని నింపిన మేఘము ద్వారా ఆయన సన్నిధిని దేవుడు ప్రత్యక్షంగా ప్రదర్శించేంతవరకు బహుశా ప్రత్యక్షపు గుడారము వాస్తవముగా పరిశుద్ధంగా మారలేదు (40:34).

**వచనములు 10, 11.** తరువాత, **దానియొక్క అన్ని ఉపకరణములతో** పాటు ఆవరణములో ఉంచబడిన **దహనబలిపీఠమును అభిషేకించవలెనని** మోషే సూచించబడెను. గంగాళమును **దాని పీటను అభిషేకించవలెనని** కూడా మోషే ఆజ్ఞాపించబడెను. ఫలితముగా, ఈ వస్తువులు యెహోవాకు కూడా పరిశుద్ధముగా మారును.

**వచనములు 12-15.** అప్పుడు, మోషే తన దృష్టిని యాజకులవైపు మళ్ళించమని ఆజ్ఞాపించబడెను, **అహారోనును అతని కుమారులును**, ఎటువంటి సందేహము లేకుండా అప్పుడే ప్రతిష్ఠిత చేసిన (40:11, 31) **ప్రత్యక్షపు గుడారము ద్వారమునొద్దనున్న** గంగాళములో **వారికి స్నానం చేయించవలెను**. ప్రధాన యాజకుడగునట్లు, **అహారోను ప్రతిష్ఠిత వస్తుములను** ధరించవలెను మరియు **తైలముతో** [అభిషేకించ] వలెను. తరువాత, **అహారోను యొక్క కుమారులకు** కూడా వారి చొక్కాయలను తోడిగించి మరియు **అభిషేకము** [చేయవలెను]. ఈ పద్ధతిలో, **అహారోను మరియు తన కుమారులు** యెహోవాకు **యాజకులుగా పనిచేయుటకు** అర్హులవుతారు. వారి ద్వారా నిత్యమైన యాజకత్వాన్ని ఆయన స్థాపించును. (29వ అధ్యాయములో యాజకులను ప్రతిష్ఠించుట అనునది అతి వివరముగా వివరించబడింది.)

## ప్రత్యక్షపు గుడారమును నిలబెట్టుట (40:16-33)

<sup>16</sup>మోషే ఆ ప్రకారము చేసెను; యెహోవా అతనికి ఆజ్ఞాపించిన వాటినన్నిటిని చేసెను, ఆలాగుననే చేసెను. <sup>17</sup>రెండవ సంవత్సరమున మొదటి నెలలో మొదటి దినమున మందిరము నిలువబెట్టబడెను. <sup>18</sup>యెహోవా మోషేకు ఆజ్ఞాపించినట్లు మోషే మందిరమును నిలువబెట్టి దాని దిమ్మలను వేసి దాని పలకలను నిలువబెట్టి దాని పెండ్ల బద్దలను చొనిపి దాని స్తంభములను నిలువబెట్టి <sup>19</sup>మందిరముమీద గుడారమును పరచి దాని పైని గుడారపు కప్పును వేసెను. <sup>20</sup>మరియు యెహోవా మోషేకు ఆజ్ఞాపించినట్లు అతడు శాసనములు తీసికొని మందసములో ఉంచి మందసమునకు మోతకర్రలను దూర్చి దానిమీద కరుణాపీఠము నుంచెను. <sup>21</sup>మందిరములోనికి మందసమును తెచ్చి కప్పు తెరను వేసి సాక్ష్యపు మందసమును కప్పెను. <sup>22</sup>మరియు యెహోవా మోషేకు ఆజ్ఞాపించినట్లు అతడు ప్రత్యక్షపు గుడారములో మందిరము యొక్క ఉత్తర దిక్కున, అడ్డతెరకు వెలుపల బల్లను ఉంచి <sup>23</sup>యెహోవా సన్నిధిని దానిమీద రొట్టెలను క్రమముగా ఉంచెను. <sup>24</sup>మరియు యెహోవా మోషేకు ఆజ్ఞాపించినట్లు అతడు ప్రత్యక్షపు గుడారములో మందిరమునకు దక్షిణ దిక్కున బల్లయెదుట దీపవ్యక్తమును ఉంచి <sup>25</sup>యెహోవా సన్నిధిని ప్రదీపములను వెలిగించెను. <sup>26</sup>మరియు యెహోవా మోషేకు ఆజ్ఞాపించినట్లు అతడు ప్రత్యక్షపు గుడారములో అడ్డ తెరయెదుట బంగారు ధూపవేదికను ఉంచి <sup>27</sup>దానిమీద పరిమళ ద్రవ్యములను ధూపము వేసెను. <sup>28</sup>మరియు యెహోవా మోషేకు ఆజ్ఞాపించినట్లు అతడు మందిరద్వారమునకు తెరను వేసెను. అతడు ప్రత్యక్షపు గుడారపు మందిరపు ద్వారమునొద్ద దహనబలిపీఠమును ఉంచి <sup>29</sup>దానిమీద దహనబలి నర్పించి నైవేద్యమును సమర్పించెను. <sup>30</sup>మరియు యెహోవా మోషేకు ఆజ్ఞాపించినట్లు అతడు ప్రత్యక్షపు గుడారమునకును బలిపీఠమునకును మధ్య గంగాళమును ఉంచి ప్రక్షాళణకొరకు దానిలో నీళ్లు పోసెను. <sup>31</sup>దానియొద్ద మోషేయు అహారోనును అతని కుమారులును తమ చేతులును కాళ్లును కడుగుకొనిరి. <sup>32</sup>వారు ప్రత్యక్షపు గుడారములోనికి వెళ్లసప్పుడు బలిపీఠమునకు సమీపించునప్పుడును కడుగుకొనిరి. <sup>33</sup>మరియు అతడు మందిరమునకును బలిపీఠమునకును చుట్టు ఆవరణమును ఏర్పరచి ఆవరణద్వారపు తెరను వేసెను. ఆలాగున మోషే పని సంపూర్ణ చేసెను.

వచనములు 16, 17. ప్రత్యక్షపు గుడారమును ఏర్పరచుటలో మోషే యొక్క విధేయతను చూపిస్తూ, ఈ విభాగం మరలా ఒక సారంశమును ఇస్తుంది (40:1, 2, 9 చూడండి). ప్రత్యక్షపు గుడారమును నిర్మించుటలో మోషే చేసినట్లుగానే (39:32, 42, 43), దానిని నిలువబెట్టుటలో ప్రతిష్ఠించుటలో అతడు ఆలాగే చేసెను: యెహోవా మోషేకు ఆజ్ఞాపించినట్లు; మోషే చేసెను. NASB మరియు NIV 16వ వచనమును ముందున్న పేరాకు ముగింపు వాక్యముగా ఇచ్చాయి. అయితే, NRSVలో ఉన్నట్లు, ఆ వాక్యము ఒక క్రొత్త పేరాకు ఉపోద్ఘాతముగా పనిచేయుట మంచిది. దేవుడు ఆజ్ఞాపించిన ఖచ్చితమైన సమయమునకే ప్రత్యక్షపు గుడారము నిలువబెట్టబడినది (40:2): రెండవ సంవత్సరమున మొదటి నెలలో మొదటి దినమున.

**వచనములు 18, 19.** 40:2-8లో ఇవ్వబడిన సూచనల ప్రకారం, గుడారపు వాస్తవ అమరిక తార్కిక క్రమాన్ని అనుసరిస్తుంది. ఒక అల్లికపని చేయుటకు దిమ్మలను, పలకలను, పెండెబద్దలను, మరియు స్తంభములను కలుపుతూ, మోషే మందిరముతోనే ప్రారంభించెను. తరువాత, అతడు మందిరముమీద గుడారమును పరచి దాని పైని గుడారపు కప్పును వేసెను. ఈ భాగములో ఏడు మార్లు కనిపించే వాక్యమైన యెహోవా మోషేకు ఆజ్ఞాపించినట్లు అను వాక్యము ద్వారా మోషే యొక్క విధేయత చూపించబడింది (39:1 పైనున్న వ్యాఖ్యలు చూడండి).

**వచనములు 20, 21.** తరువాత, శాసనములను (సాక్ష్యము) మందసములో ఉంచి, రెండు రంధ్రాలు ఉంగరములలోకి చొప్పించబడ్డాయి, మరియు మందసము యొక్క పైభాగమున కరుణాపీఠము నుంచెను. దీని తరువాత, మందసము మందిరములోకి తేబడెను. తెరను వ్రేలాడదీయుట వలన మందసము ఉంచబడిన స్థలము మిగతా గుడారమును అప్పుడు వేరుపరచినది; అలా పరిశుద్ధ స్థలము నుండి అతి పరిశుద్ధ స్థలము గుర్తించబడింది.

**వచనములు 22, 23.** పరిశుద్ధ స్థలములో అలంకరణలు ఏర్పాటు చేయబడినాయి. ప్రత్యేకపు గుడారములో ఉత్తరదిక్కున బల్లను ఉంచి, యెహోవా సన్నిధిని దానిమీద రొట్టెలను ఉంచెను.

**వచనములు 24-27.** తరువాత, ప్రత్యేకపు గుడారపు దక్షిణ దిక్కున దీపవృక్షము ఉంచబడెను. మోషే ఏడు దీపములను పైకెత్తి యెహోవా సన్నిధిని వాటిని వెలిగించెను. ఇది చేసిన తరువాత, మోషే బంగారు ధూపవేదికను . . . తెరయెదుట ఉంచెను. అప్పుడు అతడు దానిమీద యెహోవా ముందు పరిమళ ద్రవ్యములను ధూపము వేసెను.

**వచనము 28.** ఆవరణము నుండి పరిశుద్ధ స్థలమును వేరుపరచుటకు, ప్రత్యేకపు గుడారపు ద్వారమునకు మోషే తెర వేసెను.

**వచనము 29.** ఈ సందర్భములో, అతడు ద్వారమునొద్ద లేదా ఆవరణములో దహనబలిపీఠమును ఉంచి మరియు అప్పుడు దహనబలిని అర్పించి మరియు యెహోవాకు నైవేద్యమును [ధాన్యము] అర్పించెను.

**వచనములు 30-32.** మోషే ప్రత్యేకపు గుడారమునకును బలిపీఠమునకును మధ్య గంగాళమును ఉంచెను. గంగాళములో నీరు పోసిన తరువాత, అది కూడా ఉపయోగించుటకు పెట్టబడినది. దానియొద్ద మోషేయు అహరోనును అతని కుమారులును తమ చేతులును కాళ్ళును కడుగుకొనిరి.

**వచనము 33.** మోషే మందిరము చుట్టూ కంచెను, లేదా ఆవరణమును ఏర్పాటు చేసెను. అతడు ఆవరణ ద్వారమున తెరను కూడా వ్రేలాడదీసెను.

చివరిగా, ప్రత్యేక గుడారము కట్టబడి నిలబెట్టిన తరువాత, ప్రధానంగా గుడారము గూర్చి ఆలాగు మోషే పని సంపూర్ణి చేసెను అని చెప్పుట ద్వారా, రచయిత పుస్తకము యొక్క భాగమును సంగ్రహించియుండవచ్చు.

అధ్యాయంలో ఈ విభాగం నుండి రెండు ప్రశ్నలు లేవనెత్తవచ్చు. ఒకటి ప్రత్యేక గుడారము యొక్క ప్రతిష్ఠతను గూర్చి వ్యవహరిస్తుంది. 40:9-15లో క్రొత్తగా నిర్మించబడిన ప్రత్యేక గుడారమును ఎలా అభిషేకించాలి లేదా ప్రతిష్ఠించాలి అని రచయిత

గణనీయమైన వివరాలు వెల్లడి చేసిన తరువాత, ఈ అభిషేకమును మరియు ప్రతిష్ఠతను గూర్చి ఆయన ఎందుకు వివరించలేదు? మోషే రెండు వాస్తవాలు మినహా ఈ సమయంలో యెహోవా యొక్క ఆదేశాలు నిర్వహించుటలో విఫలమయ్యాడని ఒక చదువరి ముగించవచ్చు: (1) యెహోవా ఆజ్ఞాపించినట్లు మోషే చేసిన అని వాక్యభాగం చెప్పుంది (40:19, 21, 23, 25, 27, 29, 32). (2) లేవీయకాండము 8లో అసలైన ప్రతిష్ఠత యొక్క ఆరాధన వర్ణించబడింది. నిర్గమకాండము అనునది ఒక పెద్ద మొత్తము - పెంటాటూక్ లేదా తోరా యొక్క భాగము అని చదువరికి జ్ఞాపకము చేయుటలో ఈ వాస్తవము సహాయపడును మరియు పెంటాటూక్ యొక్క ప్రేరేపిత రచయిత తన కథను చెప్పుటలో ఖచ్చితమైన కాలక్రమానుసారాన్ని ఎల్లప్పుడూ అనుసరించలేదు.

ఈ వాక్యభాగం నుండి రెండవ ప్రశ్న తలెత్తుతుంది. యాజకులు మాత్రమే బలులను అర్పించేవారైతే, ప్రదీపములు వెలిగించుటకు, పరిమళ ద్రవ్యములు ధూపమువేయుటకు, “దహనబలులు మరియు నైవేద్యములు” అర్పించుటకు, గంగాళములో కడుగుకొనుటకు (40:25, 27, 29, 31) మోషే ఎందుకు అనుమతించబడెను? అనేక అవకాశాలు ఉన్నాయి.

ఒక సాధ్యత ఏమనగా, మోషే అహారోను యొక్క సంతతిలో ఒకడు కానప్పటికీ, ఒక యాజకునిగా, ఒక నాయకునిగా మరియు ఒక ఆజ్ఞ ఇచ్చువానిగా పనిచేసెను. అతడు, వాస్తవముగా, లేవీ గోత్రములో ఒక సభ్యుడు; మరియు ఇశ్రాయేలునకు మరియు దేవునికి మధ్య ఒక మధ్యవర్తిగా అతడు పనిచేసెను, అది యాజకుని యొక్క ముఖ్య పని.<sup>3</sup>

ఇంకొక సాధ్యత ఏమనగా ఈ అధ్యాయంలో అధికారికంగా యాజక నియమం పనిచేయక ముందే మోషే యొక్క చర్యలు సంభవించినవి. యాజకులు నియమించబడేవరకు, యాజకత్వమును గూర్చిన నియమాలు అమలులో లేవు. ఈ విధంగా, తరువాత యాజకత్వానికి పరిమతం చేయబడిన చర్యలను ఆయన చేసినప్పుడు మోషే ఏ నియమాలను ఉల్లంఘించలేదు.

మూడవ సాధ్యత ఏమనగా నిజానికి మోషే స్వయంగా అర్చణలు చేయలేదు కానీ వాటిని చేయుటకు కారణమయ్యాడు.<sup>4</sup>

చివరి సాధ్యత ఏమనగా తరువాత జరిగే సంగతులను ముందుగా మాట్లాడే పద్ధతిలో వాక్యభాగాలు తీసుకోవాలి. మోషే ప్రదీపములు వెలిగించెను, పరిమళ ద్రవ్యములు ధూపమువేసెను, దహనబలులు మరియు నైవేద్యములు అర్పించెను, గంగాళములో కడుగుకొనెను అను వాక్యాలు బహుశా ప్రత్యక్ష గుఱారము ఏర్పాటు చేసిన సమయంలో జరుగుతున్నట్లు అర్థం చేసుకోకూడదు. బదులుగా, వాక్యంలో వివరించిన సామాగ్రి అంశాలకు సంబంధించి తరువాత ఏమి జరిగిందో సూచించినట్లు వాటిని అర్థంచేసుకోవాలి. 32వ వచనం ఈ స్థానానికి రుజువునిస్తుంది, ఎందుకనగా అది నిరంతరం సంభవించుచున్న గంగాళము వద్ద కడుగుకొనుటను గూర్చి మాట్లాడుతుంది; “కడుగుకొనుట” అను క్రియ అసంపూర్ణ కాలములో ఉన్నది. ఇంకా, “అతడు ప్రదీపములను వెలిగించెను,” అని వాక్యము చెప్పినప్పుడు వెలిగించుట అనునది “దీపవృక్షము దాని యొక్క స్థానములో ఉంచబడిన వెంటనే జరుగలేదు, కానీ ప్రత్యక్ష

గుడారము యొక్క ఏర్పాటు మరియు ప్రతిష్ఠిత పూర్వైన తరువాత జరిగినది," అని సూచించుటకు Umberto Cassuto వాడిన క్రియా రూపం ఉద్ఘాటిస్తుంది.<sup>5</sup>

వివరణ ఏమైనప్పటికీ, ఒక సత్యం స్పష్టముగా ఉన్నది: మోషే చేసినదానిని దేవుడు ఇష్టపడెను.

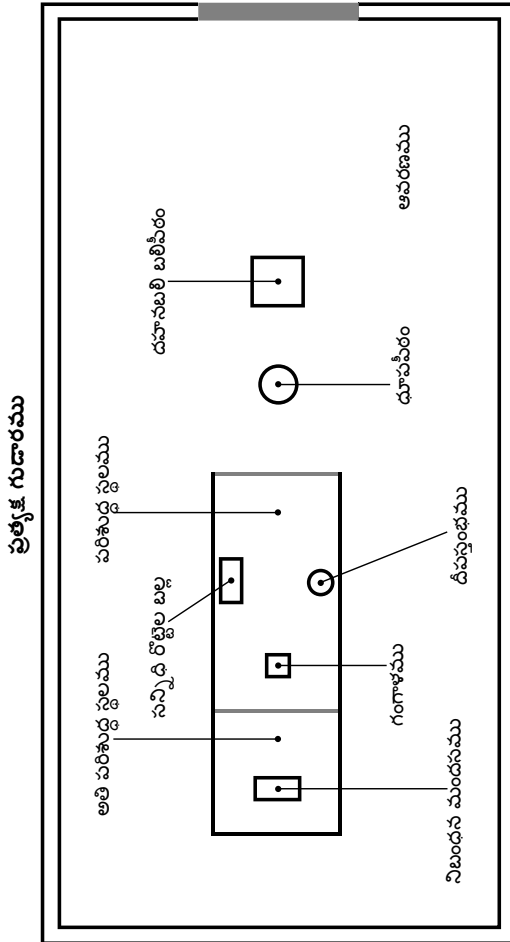





ప్రత్యక్షపు గుడారము మరియు ఆవరణము యొక్క నకలు (తిమ్నా పార్కు, ఇశ్రాయేలు)

### ప్రత్యక్షపు గుడారములో యెహోవా నివాసము చేయుట (40:34-38)

<sup>34</sup>అప్పుడు మేఘము ప్రత్యక్షపు గుడారమును కమ్మగా <sup>35</sup>యెహోవా తేజస్సు ప్రత్యక్ష గుడారమును నింపెను. ఆ మేఘము ప్రత్యక్ష గుడారముమీద నిలుచుటచేత ప్రత్యక్ష గుడారము యెహోవా తేజస్సుతో నిండెను గనుక మోషే ప్రత్యక్షపు గుడారములోనికి వెళ్లలేకుండెను. <sup>36</sup>మేఘము ప్రత్యక్ష గుడారముమీదనుండి పైకి వెళ్లునప్పుడెల్లను ఇశ్రాయేలీయులు ప్రయాణమై పోయిరి. <sup>37</sup>ఇదే వారి ప్రయాణపద్ధతి. ఆ మేఘముపైకి వెళ్లని యెడల అది వెళ్లు దినము వరకు వారు ప్రయాణము చేయకుండెరి. <sup>38</sup>ఇశ్రాయేలీయులందరి కన్నుల ఎదుట పగటివేళ యెహోవా మేఘము ప్రత్యక్ష గుడారముమీద ఉండెను. రాత్రివేళ అగ్ని దానిమీద ఉండెను. వారి సమస్త ప్రయాణములలో ఈలాగుననే జరిగెను.

వచనములు 34, 35. ఈ వచనాలలో నిర్గమకాండము దానియొక్క ముగింపుకు చేరుకుంది. వారు ఆయన కొరకు నిర్మించిన గుడారములో ఆయన ప్రజలతో నివసించుటకు దేవుడు క్రిందికి దిగిరాగా ఇశ్రాయేలీయులతో దేవుని దయగల వ్యవహారాల యొక్క వరుస ఒక పతాక సన్నివేశానికి దారితీసింది. ఈ వాక్యభాగంపై Cassuto యొక్క వ్యాఖ్యానం అనునది గమనార్హమైనది:

ఒక కృత్రిమ, కవితా శైలిలో ఉన్న, ఈ వచనాలు, సీనాయి పర్యటము మీద దేవుని సాన్నిధ్యాన్ని సూచించుటకు [24]వ అధ్యాయం చివరిలో ఉపయోగించిన

సమాంతర వ్యక్తికరణల్లో దైవిక మహిమ యొక్క అభివ్యక్తిని వర్ణిస్తాయి. ప్రత్యక్ష గుడారము అనునది ఇశ్రాయేలీయుల ప్రయాణాలలో వారిని వెంబడించుటకు మరియు వారి ప్రయాణాల్లో వారి మధ్యలో దైవ సాన్నిధ్యాన్ని తాకుతూ ఉండే ఒక చిహ్నమువలె పనిచేయుటకు, ఒక స్థలము నుండి మరియు స్థలమునకు మోసుకుని వెళ్లగలిగే ఒక రకమైన చిన్న సీనాయి వంటిది.<sup>6</sup>

దేవుడు దిగివచ్చుట మరియు ఆయన మహిమ యొక్క ఆయన ప్రత్యక్షత అనునవి కనీసం మూడు విషయాలు సాధించుటకు ఉద్దేశించబడినవి. (1) గుడారపు సంపూర్ణతన పని యొక్క దేవుని ఆమోదాన్ని ఇది కనుపరచినది. (2) దేవుడు ఆయన ప్రజల మధ్యలో ఉన్నాడని మరియు వారికి సహాయము చేయుటకు వారిని నడిపించుటకు ఎప్పుడూ వారితో ఉంటాడని ఇది సూచిస్తుంది (40:36-38 చూడండి). (3) ప్రత్యక్షగుడారము మరియు దానితో సంబంధించియున్న ప్రతిదాని యొక్క పరిశుద్ధతను ఇది వక్కాణిస్తుంది. దేవుడు అక్కడ ఉన్నాడు కాబట్టి, గుడారము మరియు దానియొక్క ఉపకరణములన్నీ పరిశుద్ధమైనవి మరియు సులభంగా తీసుకోకూడదు. దేవుని యొక్క సాన్నిధ్యము అనునది యెహోవా యొక్క మహిమ కారణంగా మోషే కూడా గుడారములోకి ప్రవేశింపలేనంత పరిశుద్ధమైనది.

ప్రత్యక్ష గుడారములోకి ప్రవేశించుటకు మోషే యొక్క అసమర్థత అనునది తాత్కాలికము మాత్రమే. John I. Durham ఇలా వ్రాసెను,

మేఘము యొక్క కాపుదల మరియు మహిమ యొక్క స్థిరత్వము తరువాత సీనాయికి ఉన్న సమీపంలో (24:15-18), మోషే సాన్నిధ్యానికి దగ్గరకు వచ్చుటకు ముందే యెహోవా ఆహ్వానము కొరకు ఎదురుచూడాలి. నిర్గమ. 24 యొక్క కథనంలో, ఆ ఆహ్వానం 17వ వచనంలో ఇవ్వబడింది; ఇక్కడ, ఆ ఆహ్వానం ఈ కథనంలో మరియు దూరంగా వస్తుంది, బహుశా Cassuto (484) సూచించినట్లు లేవీయ. 1:1లో వస్తుంది. మరియు అవకాశం ఏమనగా అతడు ఇశ్రాయేలీయులను దీవించిన తరువాత అహారోను యొక్క మొదటి పాప-పరిహారార్థపు బలి మరియు ప్రాయశ్చిత్తార్థ బలిని అనుసరిస్తూ, ఇది అహారోను మరియు అతని కుమారుల యొక్క నియామక కథనం యొక్క చివరిలో ప్రతిబింబిస్తుంది: “మరియు అప్పుడు మోషే అహారోనులు ప్రత్యక్షపు గుడారములోనికి పోయిరి” (లేవీయ. 9:23).<sup>7</sup>

పాతనిబంధనలో అనేకమార్లు దేవుడు తననుతాను మేఘములో ప్రత్యక్షపరచుకొనెను. సీనాయి పర్వతముపై, “నేను నీతో మాటలాడునప్పుడు ప్రజలు వినునట్లు నేను కారుమట్టులలో నీయొద్దకు వచ్చెదను,” అని ఆయన మోషేకు చెప్పెను (19:9). దాని తరువాత మూడవ దినమున, “కొండపై కారుమట్టు కమ్మెను” (19:16) అక్కడనుండి దేవుడు మాటలడెను. దేవుని యొద్ద నుండి దర్శనములను పొందుకొనుటకు మోషే గుడారములోనికి ప్రవేశించినప్పుడు దేవుడు ఆయన సన్నిధిని మేఘమువలె ప్రత్యక్షపరచెను (33:9). ప్రత్యక్షపు గుడారము సంపూర్ణత తరువాత, పగలు మేఘస్తంభములో మరియు రాత్రి అగ్ని స్తంభములో ఆయన యొక్క సన్నిధిని వారికి తెలియజేయుట యెహోవా కొనసాగించెను (40:36-38). చాలా తరువాత,

ప్రత్యక్ష గుడారము సంపూర్ణై నప్పుడు, మేఘము “యెహోవా ప్రత్యక్ష గుడారమును నింపుట” ద్వారా దేవుడు ఆయన యొక్క సాన్నిధ్యాన్ని తెలియపరచుకొనెను (1 రాజులు 8:10, 11). ఆయన ఉన్నదాని వలె దేవుని చూడలేము, కానీ చూడగలిగే ఏదో ఒకదానివలె - మేఘము ద్వారా ఆయన నిరంతర సాన్నిధ్యాన్ని ఆయన ఇశ్రాయేలీయులకు తెలియజేసెను.

**వచనములు 36-38.** నిర్గమకాండము ఒక ఆశాజనకంగా, ముందస్తు చూపుతో ముగుస్తుంది. “నేను ఇశ్రాయేలీయుల మధ్య నివసించి వారికి దేవుడనై యుండును” (29:45) అను దేవుని యొక్క వాగ్దానము నెరవేరినది. “దేవుని యొక్క ప్రత్యక్షత అను వేదాంతము ఆయన సన్నిధి యొక్క సత్యముగా మారినది,”<sup>8</sup> అని Cole వివరించెను.

అయితే, ఇశ్రాయేలు యొక్క కథ ముగియలేదు; అది కేవలము ప్రారంభమైనది. ప్రజలు వాగ్దాన భూమికి ఉన్న వారి మార్గంలో ఉన్నారు. ఇశ్రాయేలు యొక్క చరిత్ర కొనసాగుతుందని మరియు ఆ లక్ష్యమును చేరుకొందురని ఈ వాక్యభాగం వక్కాణిస్తుంది. ఆ సమయములో, వారి ప్రయాణములన్నీటిలో దేవుని యొక్క సాన్నిధ్యము ఆయన ప్రజలతో ఉన్నది. వారిని నడిపించుటకు వారితో మేఘము మరియు అగ్ని కలవు. ప్రత్యక్ష గుడారము నిర్మించుటలో ఇశ్రాయేలీయుల కుమారులు దేవుని యొక్క నిర్దేశాలను అనుసరించినట్లుగానే, మేఘము యొక్క కదలికకు అనుగుణంగా ఏర్పాటు చేయాలో లేదా ఉండిపోవాలో నిర్ణయించుకుంటూ, వారి ప్రయాణములో దేవుని యొక్క మార్గనిర్దేశాలను వారు అనుసరించారు. **ఇశ్రాయేలీయులందరూ** భవిష్యత్తు కొరకు చూచుచుండగా, **యెహోవా యొక్క మేఘము** ఆయన సన్నిధిని, ఆయన నిర్దేశాన్ని, మరియు ఆయన సంరక్షణను ప్రత్యక్షపరచుట కొనసాగించాలని వారు ఆశించవచ్చు.

## అన్వయము

### దేవుని యొక్క సాన్నిధ్యము (అధ్యాయం 40)

నిర్గమకాండము ఒక చివరి గమనికతో ముగుస్తుంది. ఇశ్రాయేలీయులు ప్రత్యక్షపు గుడారమును నిర్మించారు. వారు దానిని నిలబెట్టి ప్రతిష్ఠించుటకు సిద్ధం చేసారు. అప్పుడు అంతిమ ఘట్టం వచ్చింది: దేవుని యొక్క సాన్నిధ్యముతో ప్రత్యక్షపు గుడారము నిండెను. ఈ విధముగా, దేవుడు తన ప్రజలతో తన సాన్నిధ్యమునకు, రక్షణకు, మరియు మార్గాదర్శకత్వానికి హామీ ఇచ్చాడు.

ఆయన సాన్నిధ్యము యొక్క ప్రాముఖ్యత. బైబిలు అంతటా, దేవుని సాన్నిధ్యము యొక్క ప్రాముఖ్యతను గూర్చి నొక్కిచెప్పింది.

నిర్గమకాండములో, దేవుని యొక్క సాన్నిధ్యము అను ఆలోచన నిర్గమకాండములో ఒక ప్రధానమైన విషయం. దేవుడు మోషేను పిలిచినప్పుడు, “నేను [ఇశ్రాయేలు]ను విడిపించుటకు దిగివచ్చి యున్నాను” అని చెప్పెను (3:7, 8). ఇశ్రాయేలు ఐగుప్తును వదలి వెళ్ళినప్పుడు, “వారు పగలు రాత్రియు ప్రయాణము

**ప్రత్యక్షపు గుడారము యొక్క కట్టడము**

నిర్గమకాండము 25-31 కావల్సినవి ఏమిటి		నిర్గమకాండము 35-40 చేసినది ఏమిటి
25:1-9	ప్రత్యక్షపు గుడారము కొరకు అర్పణలు	35:4-9, 20-29; 36:3-7
25:10-22	నిబంధన యొక్క మందసము	37:1-9
25:23-30	బల్ల	37:10-16
25:31-40	బంగారు దీపవృక్షము	37:17-24
26:1-37	తెరలు, కొలుకులు, గుండీలు, పైకప్పు	36:8-38
27:1-8	దహన బలులు అర్పించుట కొరకు ఇత్తడి బలిపీఠము	38:1-7
27:9-19	ప్రత్యక్ష గుడారపు ఆవరణము	38:9-20
27:20, 21	దీపము కొరకు నూనె	[39:37]
28:1-43	యాజక వస్త్రాలు	39:1-31
29:1-46	యాజకులను మరియు అర్పణలను ప్రతిష్ఠించుట	
30:1-10	ధూపమువేయుటకు వేదిక	37:25-28
30:11-16	ప్రత్యక్ష గుడారము కొరకు ప్రాయశ్చిత్తార్థకమైన క్రయదనము	38:24-31
30:17-21	ఇత్తడి గంగాళము	38:8
30:22-38	పరిమళ తైలము & పరిమళద్రవ్యము	37:29
31:1-11	కట్టువారు	35:10-19, 30-35; 36:1, 2; 38:21-23
31:12-17	విశ్రాంతిదినమును ఆచరించుట	
	ప్రత్యక్ష గుడారము యొక్క సంపూర్ణ మరియు ఏర్పాటు. యెహోవా దానిలో ప్రవేశించుట.	39:32-43; 40:1-38

చేయునట్లుగా యెహోవా త్రోవలో వారిని నడిపించుటకై పగటివేళ మేఘస్థంభములోను, వారికి వెలిగిచ్చుటకు రాత్రీవేళ అగ్నిస్థంభములోని ఉండి వారికి ముందుగా నడచుచు వచ్చెను” (13:21, 22; 14:19, 20 చూడండి). దేవుడు “వారిలో నివసించునట్లు” (25:8) ఇశ్రాయేలీయులు ప్రత్యక్షపు గుడారమును నిర్మించవలసినదిగా తెలుపబడినారు. “నేను ఇశ్రాయేలీయుల మధ్య నివసించి వారికి దేవుడనై యుండును. కావున నేను వారిమధ్య నివసించినట్లు ఐగుప్తు దేశములోనుండి వారిని వెలుపలికి రప్పించిన తమ దేవుడనైన యెహోవాను నేనే అని వారు తెలుసుకొందురు. నేను వారి దేవుడనైన యెహోవాను” (29:45, 46). ప్రత్యక్షపు గుడారము దేవుని యొక్క సాన్నిధ్యమును సూచిస్తుంది, ముఖ్యంగా దేవుడు ప్రజలను కలుసుకొనే అతి పరిశుద్ధస్థలము. ఇశ్రాయేలీయుల యొక్క పాపము తరువాత, దేవుడు ప్రజలనుండి తన సాన్నిధ్యమును ఉపసంహరించుకుంటునట్లు భయపెట్టాడు (33:3); కానీ ఆయన చివరకు వారితో ఉండుటకు అంగీకరించాడు (33:14).

ఇశ్రాయేలీయుల మతము యొక్క అత్యంత కీలకమైన అంశము నియమాల జాబితా కాదు, కానీ దేవుని యొక్క సాన్నిధ్యము అని ఈ వాక్యబాగాములు అన్నియు సూచిస్తున్నాయి. దేవునిపై విశ్వాసము అవసరం, మరియు దేవునికి విధేయతచూపుట అనునది ఆవశ్యకమైనది. ఏమైనప్పటికీ, ఇవి కేవలం ఒక ముగింపుకు మాత్రమే: ఆ ముగింపు - ఆ నిజమైన అన్వేషణ - దేవుని యొక్క సాన్నిధ్యము!

పాతనిబంధన యొక్క మిగిలిన భాగము అంతయు, దేవుని సాన్నిధ్యము యొక్క ప్రాముఖ్యత కొనసాగుతూనే ఉంది. కీర్తనలు తరచుగా దేవుని యొక్క సాన్నిధ్యాన్ని సూచిస్తాయి: “నీ సన్నిధిని సంపూర్ణ సంతోషము కలదు” (16:11); “నీ సన్నిధిలో నుండి నన్ను త్రోసివేయకుము” (51:11); “కృతజ్ఞతాస్తుతులతో ఆయన సన్నిధికి వచ్చెదము” (95:2); “యధార్థవంతులు నీ సన్నిధిని నివసించెదరు” (140:13).

క్రొత్తనిబంధనలో, దేవుని యొక్క ప్రత్యక్షతగా క్రీస్తు ఈ లోకమునకు వచ్చెను. ఆయన ఇమ్మానుయేలు, “దేవుడు మనకు తోడు” (యెషయా 7:14; మత్తయి 1:23). ఆయన మనుష్యుల మధ్య నివసించాడు, మరియు క్రీస్తు యొక్క సాన్నిధ్యమే దేవుని యొక్క సాన్నిధ్యము (యోహాను 14:8-10). యేసు వేరొక ఆదరణకర్త, పరిశుద్ధాత్మ యొక్క సాన్నిధ్యమును వాగ్దానం చేసెను (యోహాను 14:16). ఆయన భూమిపై తన పరిచర్యను ముగించినప్పుడు, క్రీస్తు “సదాకాలము మీతో కుడా ఉండును” అని చెప్పెను (మత్తయి 28:20).

నిజానికి, భూమిమీద నివసించున్నప్పుడు కూడా యేసు క్రీస్తు క్రైస్తవులతో ఉన్నాడని క్రొత్త నిబంధన చెప్తుంది (కొలొస్సీ. 1:27). దేవుడు “మనలో” ఉన్నాడు (ఎఫెసీ. 4:6); పరిశుద్ధాత్మ పరిశుద్ధలలో నివసించును (రోమా. 8:9; గలతీ. 4:6). క్రైస్తవుల శరీరము అనునది “పరిశుద్ధాత్మకు మందిరమైయున్నది” (1 కొరింథీ. 6:19, 20), మరియు సంఘము అనునది దేవుడు నివసించే ప్రత్యక్ష గుడారము (ఎఫెసీ. 2:19-22). చివరకు తరములన్నిటిలో రక్షింపబడిన వారు పరలోకములో - దేవుని సన్నిధిలో ఉండును (ప్రకటన 21:1-4)

నేటి ప్రజలకు ఆయన సన్నిధి యొక్క ప్రాముఖ్యత. ఇశ్రాయేలుతో ఉన్న దేవుని

యొక్క సన్నిధి గురించి బైబిలు ఏమి బోధిస్తుందో నేర్చుకున్న తరువాత, “అది మనకు ఏమి బోధిస్తున్నది?”, అని మనము అడుగుటకు ప్రేరేపించబడతాము. రెండు కనీస మార్గాలలో నేడు దేవుని సన్నిధి అనునది ప్రాముఖ్యమైనది.

మొదటిగా, మనలో ఉన్న ఆయన సాన్నిధ్యము అనునది ప్రస్తుత వాస్తవము. ఇశ్రాయేలీయుల వలె, మనకు కూడా దేవుడు నివసించు “పరిశుద్ధ స్థలము” కలదు. మనము ఆయన నివాస స్థలము. (దేవుని యొక్క నివాస స్థలము మన వ్యక్తిగత శరీరము లేదా సామూహిక శరీరము, సంఘము అని అనుకున్నా, దేవుడు మనలో నివసిస్తాడు.) ఆ జ్ఞానము మనలను ప్రభావితం చేస్తుంది?

దేవుని సాన్నిధ్యము గురించి మన నిరంతర అవగాహన మనము చేయు ప్రతి పనిని ప్రభావితం చేయాలి. ఆయన మన మనస్సులో నిరంతరం ఉండాలి. మనతో ఉన్నవాడు మన కార్యకలాపాలన్నిటిని పాలించాలని తెలుసుకోవాలి. ఇది మనల్ని పవిత్రులుగా ఉంచడానికి కారణమవ్వాలి (1 కొరింథీ. 6:19, 20). ఇశ్రాయేలీయుల వలె, మన మతము కేవలం నియమాలను పాటించే ఒక విషయంగా ఉండకూడదు. దానికి బదులుగా, ప్రతి రోజు దేవునికి దగ్గరవ్వడమే మన ప్రాథమిక లక్ష్యంగా ఉండాలి. దేవునితో ఉండటం మరియు ఆయన మనతో ఉండటం మన మతము యొక్క గుండెగా ఉండాలి.

రెండవది, ఆయన సాన్నిధ్యము అనునది ఒక భవిష్యత్తు నిరీక్షణ. మన శరీరము మనకు మరియు తండ్రి యొక్క సాన్నిధ్యమునకు మధ్య ఆటంకంగా ఉండని దేవుని “నిజ రూపంలో” (1 యోహాను 3:2), చూచు సమయం కొరకు మనం ఎదురుచూడవచ్చు (1 కొరింథీ. 15:50-57). ఒక దినము, విశ్వాసము అనునది దృష్టి అవుతుంది మరియు నిరీక్షణ అనునది వాస్తవమౌతుంది. వాస్తవానికి, దేవుడు ఇప్పుడు మనతో ఉన్నాడు, కానీ మనము లోకములో ఉన్నప్పుడు సాధ్యమవునటువంటి విధముగా అప్పుడు మనము ఆయనతో ఉండుము. మనము దేవుని యొక్క సాన్నిధ్యమును అనుభవించే మరియు ఆయన మహిమంతటితో ఆయనను చూచే దినము కొరకు మనము ఎదురుచూద్దాం.

ముగింపు. కొంతమందికి ఆదరణను ఇచ్చే ఆయన యొక్క సాన్నిధ్యమును గూర్చి తెలియదు. 2 థెస్సలోనికయులకు 1:7-9 ప్రకారము, “దేవుని నెరుగనివారికి . . . ప్రభువైన యేసు సువార్తకు లోబడని వారికిని” “దేవుని సాన్నిధ్యమునాకు దూరంగా మరియు ఆయన శక్తి యొక్క మహిమ నుండి, శాశ్వత నాశనం” అను ప్రతిదండన చేయును. ఆయన సాన్నిధ్యములో ఉండటానికి, మీరు దేవునితో సమాధానపరచబడాలి. మీరు ఆయనను నమ్మి ఆయనకు విధేయత చూపడానికి ఇష్టపడితే ఆయన మీతో ఉంటాడు.

### “మోషే పని సంపూర్తి చేసెను” (40:33)

“మోషే పని సంపూర్తి చేసెను,” అను వాక్యాలతో ప్రత్యక్షపు గుడారపు నిర్మాణం యొక్క కథ ముగుస్తుంది. ఈ సందర్భములో ఉన్నవారి భావాలను ఊహించండి: బాగా చేసిన పనినుండి కలిగిన ఉపశమనం, ఆనందం, సంతృప్తి అను భావాలు. బహుశా, ఒక

రచయిత ఒక పుస్తకమును సంపూర్తి చేసినప్పుడు కలిగిన భావం వంటి భావమును వారు కలిగియున్నారు. వారు ఒక భవన నిర్మాణంలో చాలాకాలం ఉన్నతరువాత చివరికి అది పూర్తియగుట వారు చూచినప్పుడు సంఘ సభ్యులు అటువంటి భావమును పొందవచ్చు. పని ఎలా ముగించబడినది? దేవుడు పనిని దీవించి మరియు దానిని సాధ్యపరచెను, కానీ పాల్గొన్న ప్రజలు ఎక్కువ కాలం కష్టించి పనిచేసారు; వారు కొనసాగించారు.

ఒక కోణంలో, ప్రతి క్రైస్తవుడు ఒక భవన ప్రాజెక్టులో నిమగ్నమైయున్నారు - పరలోకము కొరకు తననుతాను సరిపోయేలా చేసుకొనుటకు, ఒక వ్యక్తి దేవుని సన్నిధి కొరకు సిద్ధపడెను. మనము ఎలా విజయమును సాధించగలము? దేవుడు మన విజయాన్ని సాధ్యం చేయును, కానీ మనము ఓపిక కలిగి ఉండాలి (హెబ్రీ 12:1, 2). మన పనిని పూర్తి చేసేందుకు, “సమాప్తమైనది” (యోహాను 19:30; 17:4 చూడండి) అని సిలువ నుండి బిగ్గరగా అరిచిన, ప్రభువు యొక్క మాదిరిని మనము అనుసరిస్తాము. మన పని మనము పూర్తిచేసినప్పుడు, “మంచి పోరాటము పోరాడితిని, నా పరుగు తుదముట్టించితిని, విశ్వాసమును కాపాడుకొంటిని . . . నా కొరకు నీతికీరీతముంచబడియున్నది” (2 తిమోతి 4:7, 8) అని పొలుతో పాటూ చెప్పుట ఎంత అద్భుతమో కదా! “భళా, నమ్మకమైన మంచి దాసుడా” (మత్తయి 25:21) అను స్వాగతపలుకులు ఎలా ఉంటాయో కదా! “మోషే పని సంపూర్తి చేసినప్పుడు” దేవుడు ప్రత్యక్షపు గుడారములో ప్రవేశించినట్లు, మనము దేవుని యొక్క సన్నిధి లోనికి ప్రవేశిస్తాము (ఫిలిప్పీ. 1:23; ప్రకటన 21:3, 4).

### దేవుని యొక్క మహిమ (40:35)

ప్రత్యక్షపు గుడారము సంపూర్ణత తరువాత, దేవుడు వచ్చి ఆయన ప్రజల మధ్యలో నివసించెను. “మేఘము . . . దానిపైన ఉండెను” మరియు “ప్రత్యక్ష గుడారము యోహోవా తేజస్సుతో నిండెను అని నిర్గమ,” 40:35 చెప్పుంది. “నిలచియున్న దేవుని సన్నిధి” అని సూచించే ఆంగ్ల పదమైన షేకీనా వెనకాల నిలిచియుండెను (లేదా “నివసించెను”; KJV) అని అనువదించబడిన హెబ్రీ పదము కలదు (24:16; 25:8 చూడండి). మోషే ప్రత్యక్షపు గుడారములోకి ప్రవేశించలేనంత విధముగా దేవుని యొక్క మహిమా సన్నిధి అనునది శక్తివంతమైనది!

తరువాత యూదా చరిత్రలో, యాజకుల మరియు ప్రజల యొక్క పాపము కారణముగా దేవుని యొక్క మహిమ ప్రత్యక్షపు గుడారమును విడిచిపోయెను (1 సమూ. 4:21, 22). కరుణా పీఠముతో ఉన్న నిబంధనా మందసము - ఆయన ప్రజలను కలుసుకొనుటకు ఉన్న దేవుని యొక్క స్థలము (నిర్గమ. 25:22) - ఫిలిప్పీయులచే పట్టబడినది. ఈ విషాద వార్త ఇశ్రాయేలులో వ్యాపించగా, ఏలీ చనిపోయెను మరియు తన కోడలు ఒక కుమారునికి జన్మనిచ్చింది. ఆ బిడ్డకు “ప్రభావము తొలగిపోయెను” అను అర్థమునిచ్చు ఈకాబోదు అని పేరుపెట్టెను. తరువాత, అతడు నిర్మించిన ప్రత్యక్ష గుడారమును నొలోమోను ప్రతిష్ఠించినప్పుడు, ఆయన ప్రజల మధ్యలో నివసించుటకు దేవుని యొక్క మహిమ తిరిగి వచ్చినది

(1 రాజులు 8:10, 11). అయినప్పటికీ, ఇశ్రాయేలు తిరుగుబాటు దేవుని మహిమను మరోసారి త్రోలివేసినను (యెహె. 8:4; 9:3; 10:4, 18; 11:23).

కాలము సంపూర్ణమైనప్పుడు, దేవుని మహిమ యేసుక్రీస్తులో భూమికి వచ్చింది (యోహాను 1:14; గలతీ. 4:4). ఆసక్తిగా, లూకా 1:35లో “కమ్ముకొనెను” అను మాటకు ఉపయోగించినట్లుగా, నిర్గమకాండము 40:35లో “నిలచుట” అను పదమునకు Septuagintలో కూడా అదే గ్రీకు పదము (ἐπισκιάζω, *episkiazō*) ఉపయోగించబడింది. దేవదూత మరియుతో ఇలా చెప్పింది, “పరిశుద్ధాత్మ నీమీదికి వచ్చును; సర్వోన్నతుని కక్తి నిన్ను కమ్ముకొనును గనుక పుట్టబోవు శిశువు పరిశుద్ధుడై దేవునికుమారుడనబడును” (లూకా 1:35). కన్య మరియు యొక్క గర్భం ప్రత్యక్ష గుడారములోని అతి పరిశుద్ధ స్థలంతో పోల్చబడింది; దేవుని మహిమ ఆయన కుమారునిలో నివసించింది. మరోసారి, అనేకమంది దేవుని ప్రజలు ఆయన మహిమను మరియు చివరకు యేసును సీలువ వేసారు!

నేడు దేవుని మహిమ నిజమైన ప్రతి విశ్వాసిలో ఉంటుంది; ప్రతి క్రైస్తవుడు “పరిశుద్ధాత్మకు ఆలయము” (1 కొరింథీ. 6:19, 20). తదుపరి, ప్రతి స్థానిక సమాజము “దేవుని ఆలయము” దానిలో “దేవుని ఆత్మ నివసిస్తుంది” (1 కొరింథీ. 3:10-23). దీనిని మించి, సార్వత్రిక సంఘం కూడా “దేవుని యొక్క పరిశుద్ధ ఆలయము” (ఎఫెసీ. 2:20-22). ఒకరోజు దేవుని మహిమ పరలోకంలో క్రీస్తుకు నమ్మకంగా ఉన్నవారి ద్వారా మరింత పరిపూర్ణతగా కనిపిస్తుంది: “అప్పుడు - ఇదిగో దేవుని నివాసము మనుష్యులతో కూడా ఉన్నది, ఆయన వారితో కాపురముండును, వారాయన ప్రజలైయుండురు, దేవుడు తానే వారి దేవుడైయుండి వారికి తోడైయుండును” (ప్రకటన. 21:3).<sup>9</sup>

---

## సూచనలు

<sup>1</sup>Walter C. Kaiser, Jr., “Exodus,” in *The Expositor’s Bible Commentary*, vol. 2, *Genesis-Numbers* (Grand Rapids, Mich.: Zondervan, 1990), 496. C. F. Keil and F. Delitzsch, *The Pentateuch*, vol. 2, *Commentary on the Old Testament* (Grand Rapids, Mich.: Wm. B. Eerdmans Publishing Co., n.d.), 255లో కూడా అదే ముగింపు ఇవ్వబడింది. <sup>2</sup>నిబంధన మందసమును నిర్మించేవారు దాని నిర్మాణ క్రమంలో హానిచేయబడలేదు, కానీ తరువాత మందసమును చూచువారు దేవునిచేత ఎందుకు చంపబడ్డారో (1 సమూ. 6:19) ఈ సత్యం వివరిస్తుంది. <sup>3</sup>Umberto Cassuto, *A Commentary on the Book of Exodus*, trans. Israel Abrahams (Jerusalem: The Magnes Press, 1997), 483. <sup>4</sup>R. Alan Cole, *Exodus: An Introduction and Commentary*, Tyndale Old Testament Commentaries (Downers Grove, Ill.: Inter-Varsity Press, 1973), 238. <sup>5</sup>Cassuto, 482. సాంబ్రాణిని కాలేవ్పుడు మరియు బలులు అర్పించేటప్పుడు ఇది నిజం అని ఆయన జతపరచాడు. (Ibid., 482-83.) <sup>6</sup>Cassuto, 484. <sup>7</sup>John I. Durham, *Exodus*, Word Biblical Commentary, vol. 3 (Waco, Tex.: Word Books, 1987), 501. <sup>8</sup>Cole, 239. <sup>9</sup>Adapted from Warren W. Wiersbe, *Be Delivered* (Colorado Springs, Colo.: Victor, 1998), 175-76.